

HMI A2

FLXMOD

Interfaccia uomo macchina

Descrizione

Il modulo di interfaccia uomo macchina FLXMOD™ è dotato di un display alfanumerico da 20x4 caratteri e di una tastiera a 13 tasti. Predisposto per il montaggio a pannello e alloggiato in una resistente custodia di metallo, è stato progettato per lavorare congiuntamente con il sistema FLXMOD™.



Smitec S.p.A.

Via V. Veneto, 4 - 24016 San Pellegrino Terme (BG) ITALY
Tel. +39 0345 40.111 - Fax: +39 0345 40.809 - www.smitec.it

Head office:

Via C. Ceresa, 10 - 24015 San Giovanni Bianco (BG) ITALY
C.F. e P. IVA IT03790400166

Specifiche tecniche

Custodia	Alluminio e acciaio
Grado di protezione	IP65
Display	Monocromatico (bianco su blu) 20 caratteri x 4 file
Tastiera	13 tasti
Connessioni	RJ45 (disponibile in versione in cascata)
Specifiche elettriche	Alimentazione: 24V _{DC}
Specifiche ambientali	Temperatura funzionamento: da +5°C a +55°C Temperatura stoccaggio: da -25°C a +85°C Umidità relativa: da 10% a 95% (senza condensa)

Dimensions

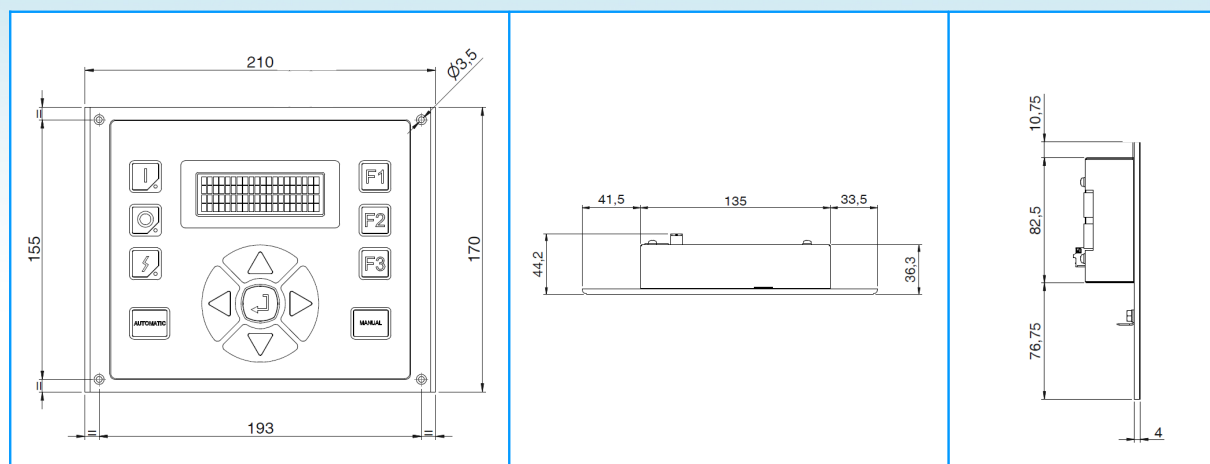

I dati qui riportati possono subire variazioni senza alcun preavviso.